



Stilo pro tronic

Características

Panel de Control: Electrónica PRO



Máxima aspiración, elevada presión y bajo nivel de ruido

Iluminación: 2 x 20 W halógena



Máximo confort gracias al avanzado sistema de silencio

Filtro Antigrasas: Laberinto

Evacuación Ø: 15/12 cm

Accesorios opcionales

- Fondal trasero (Inox)
112.0151.257 - 90 cm.
112.0151.254 - 120 cm.
- Prolongación canal (112.0151.284)
- Control remoto (112.0151.245)
- Silent tube (112.0151.315)
- Kit recirculación (112.0151.264)
- Filtro de carbón activo (112.0151.250)

Modelos

Ean	Código	Ancho (cm)	Acabado	P.V.P.
7612980419616	110.0151.024	70	inox	570 €
7612318255633	110.0151.025	90	inox	590 €
7612318255640	110.0151.026	120	inox	870 €



Mandos electrónicos

Prestaciones

Velocidad	1	2	3	INT
Aspiración (m³/h*)	340	540	690	790
Consumo (Watt)	155	215	300	340
Presión (PA)	330	420	450	460
Potencia Sonora dB(A)**	54	63	68	70

Dimensiones

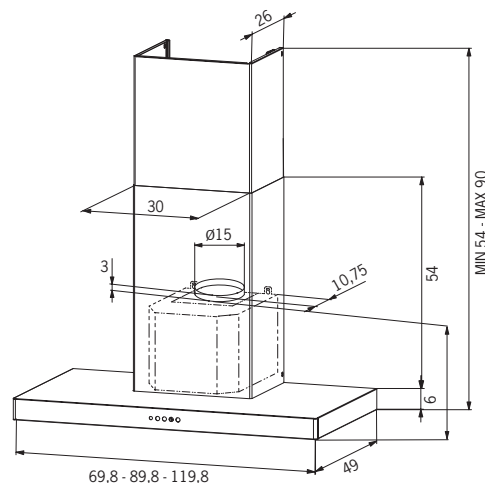

* Según la norma UNE-EN 61591 con campana en versión aspirante

** Según norma UNE-EN 60704-2-13 y UNE-EN 60704-3 con campana en versión aspirante